

Холодный ламинатор

ZEONLAM

FY1600DAC LAM+CUT

Руководство пользователя



1. КОМПЛЕКТ ПОСТАВКИ ЛАМИНАТОРА

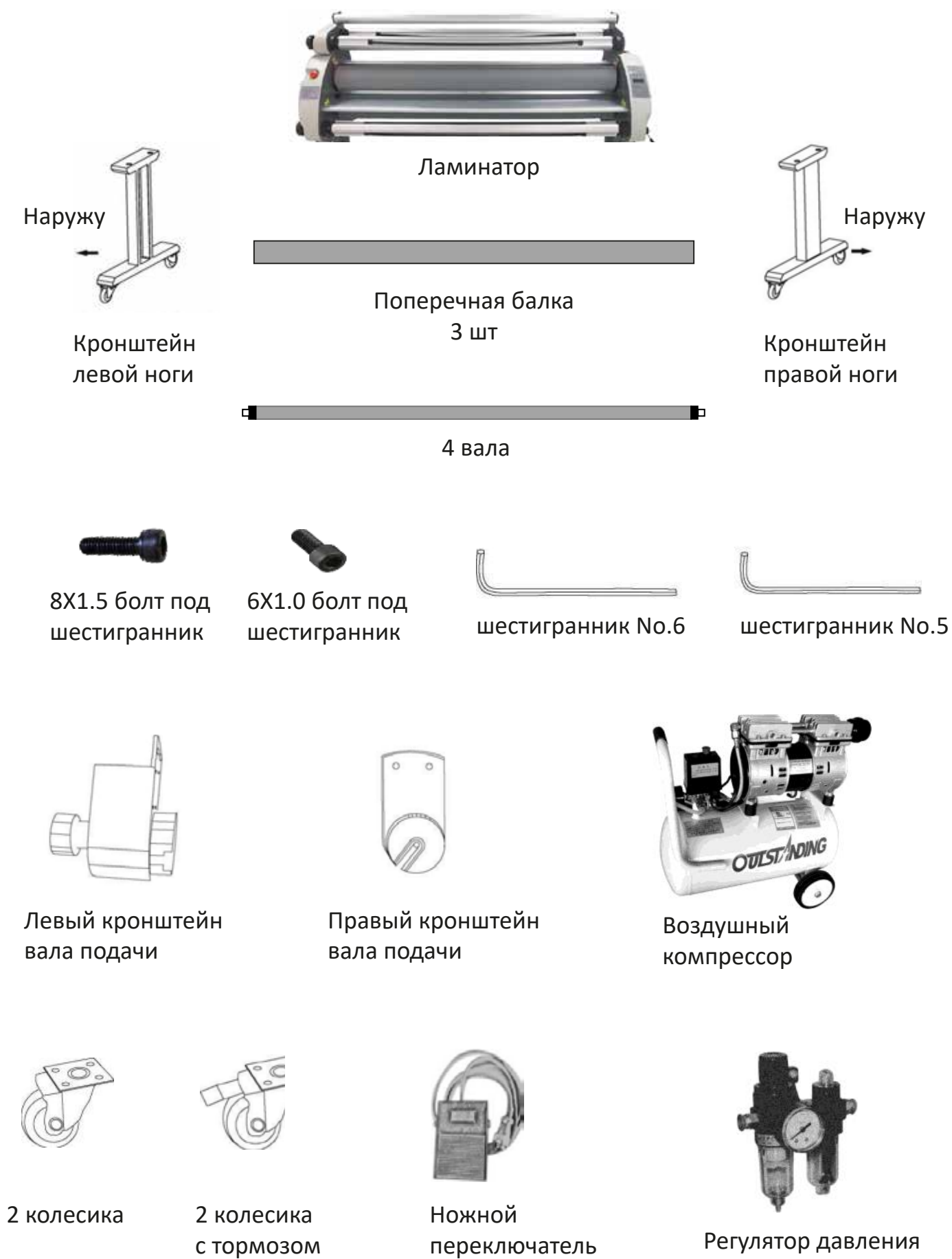

2. РУКОВОДСТВО ПО УСТАНОВКЕ ЛАМИНАТОРА

Ламинатор упакован в деревянную коробку. Паллета из железного профиля и плотная упаковка обеспечит сохранность оборудования в течение транспортировки. Размеры упаковки 800mm x 720mm x 2200mm.

Вид спереди

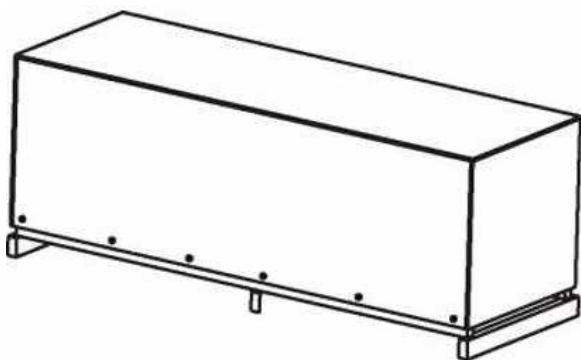

Вид сзади

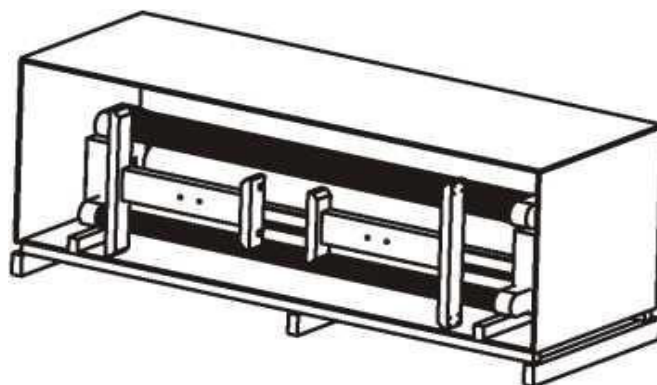

3. СБОРКА ЛАМИНАТОРА

Шаг 1. Разогнуть фиксаторы верхней крышки.



Шаг 2. Снять верхнюю крышку



Шаг 3. Достать компрессор.



Шаг 4. Достать и открыть коробку с запчастями и инструментом.



Шаг 5. Открутите болты, фиксирующие левую и правую ноги к стенке коробки и подготовьте их для дальнейшей установки

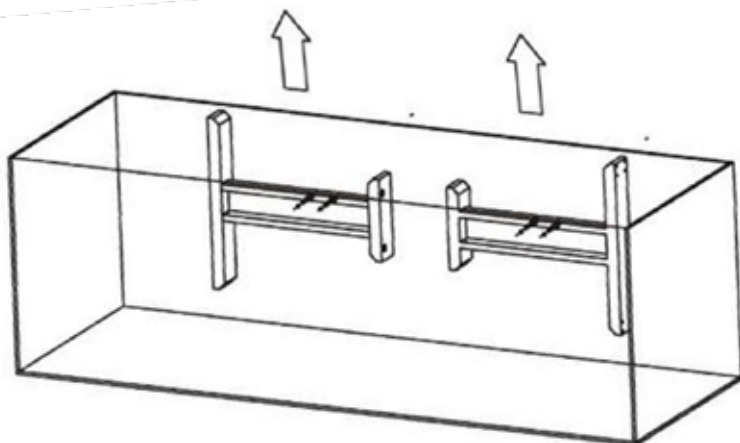

Шаг 6. Снимите стенки коробки и отвяжите лампы и влагомаслоотделитель.



Шаг 7. Достаньте крепеж с инструментом и соберите подставку.



Шаг 8. Прикрутите колеса и установите регулятор давления на ногу

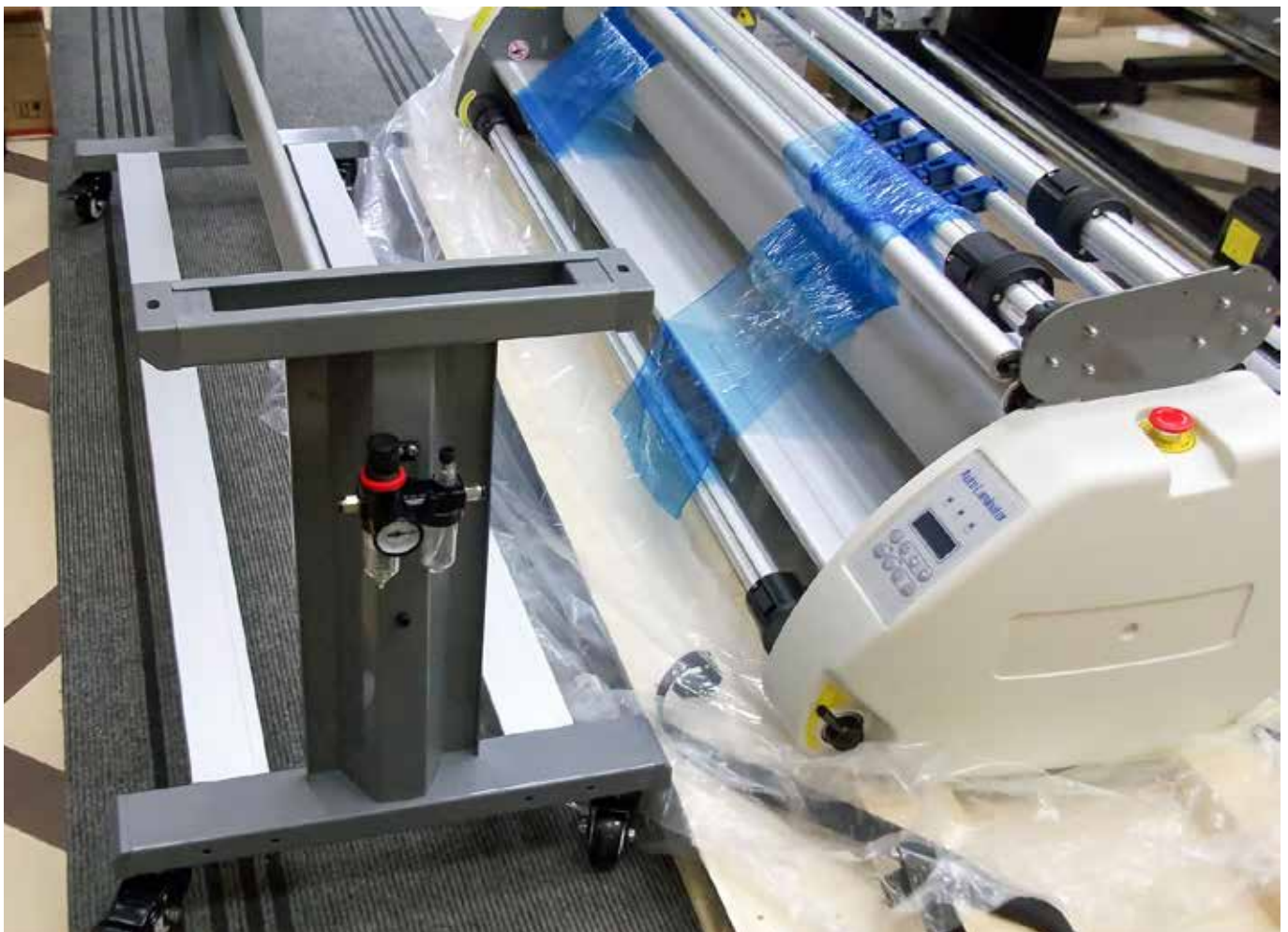

Шаг 9. Установите корпус на подставку и закрепите.



Шаг 10. Убрать крючки



Шаг 11. Поднять фиксаторы
приподняв вал



Шаг 12. Подключить соединительные трубки, шнур питания и педаль.



Шаг 13. Открутить боковые крышки.



Шаг 14. Отключить кнопку



Шаг 15. Отключить панель управления



Шаг 16. Открутить рукоятку прижима



Шаг 17. Снять ручку



Шаг 18. Снять накладки валов



Шаг 19. Открутить синие демпферы трубки и вставить трубку.



Шаг 20. Установить трубку нагревателя, надеть синие демпферы и прикрутить питающие провода к трубке.



Шаг 21. Закрывать контакты колпачками.



Шаг 22. Надеть боковые крышки



Шаг 23. Установить ножи и вспомогательные валы



Шаг 24. Установить и подключить компрессор.



4. РУКОВОДСТВО ПО ЭКСПЛУАТАЦИИ ЛАМИНАТОРА

4.1 Меры предосторожности

Подключайте ламинатор в розетку с заземлением и убедитесь, что вилка подключения подходит под параметры сети в вашей стране.

Следите за тем, чтобы руки, одежда или волосы не попали в валы – это может привести к травмам.

Устанавливайте ламинатор на ровный пол (угол уклона не более 0.1 град.).

Не размещайте вблизи легковоспламеняющихся веществ и материалов.

При перемещении или ремонте ламинатора убедитесь, что он выключен, отсоединён от розетки и остыл.

Не допускайте контакта животных или детей с ламинатором.

Только сертифицированные специалисты могут ремонтировать ламинатор.

Не пытайтесь ламинировать материалы толщиной, превышающую допустимую согласно модели вашего ламинатора.

Не используйте воспламеняющиеся материалы и средства при чистке ламинатора.

Не касайтесь нагретых валов и не помещайте посторонние предметы между ними.

Не накрывайте не остывший ламинатор.

В случае необходимости нажмите кнопку экстренной остановки ламинатора.

4.2 Установка

Обеспечьте достаточное пространство для работы вокруг ламинатора.

Не устанавливайте ламинатор в пыльных помещениях и вблизи с источниками повышенной или пониженной температуры.

Убедитесь, что вилка подключения подходит под параметры сети.

После установки ламинатора, заблокируйте колёсики.

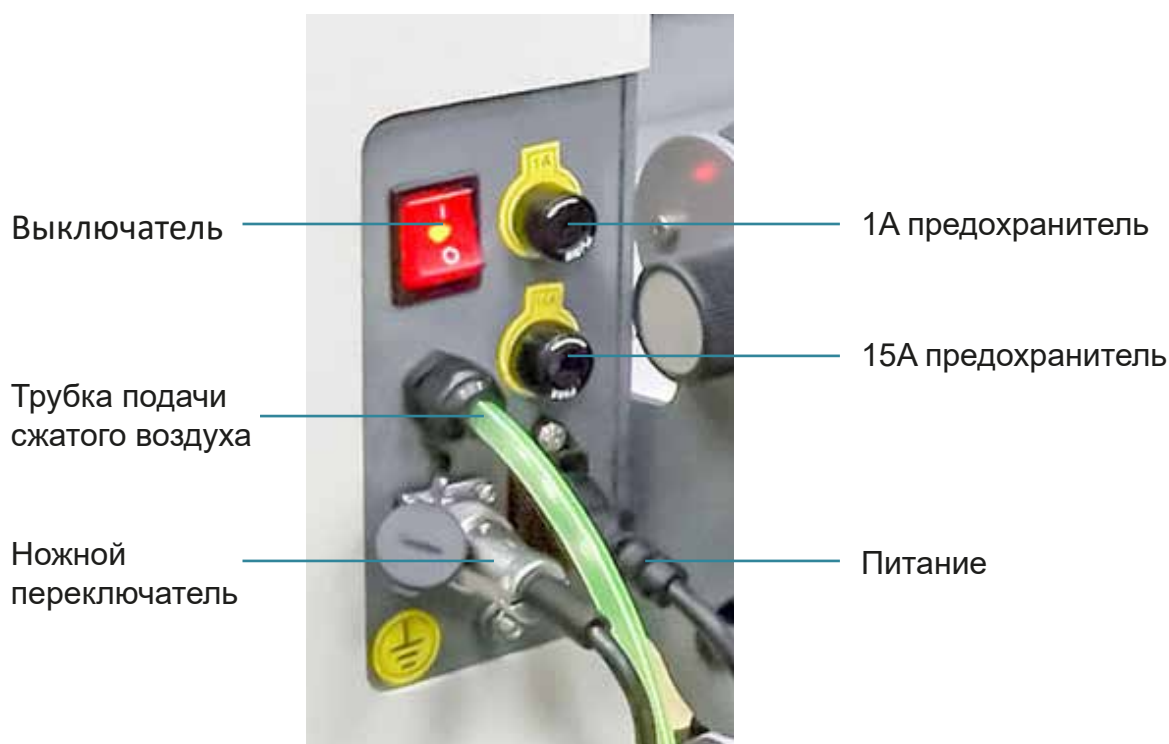

4.3 Загрузка плёнки

Настройте ширину между ухватами штанги под ширину материала.

Установите материал и ламинирующую плёнку на штанги так, чтобы клеевой слой ламинирующей плёнки соприкасался в ламинаторе с нужной поверхностью материала. Загрузите штанги с материалом и ламинирующей плёнкой в ламинатор.

4.4 Схемы работы ламинатора

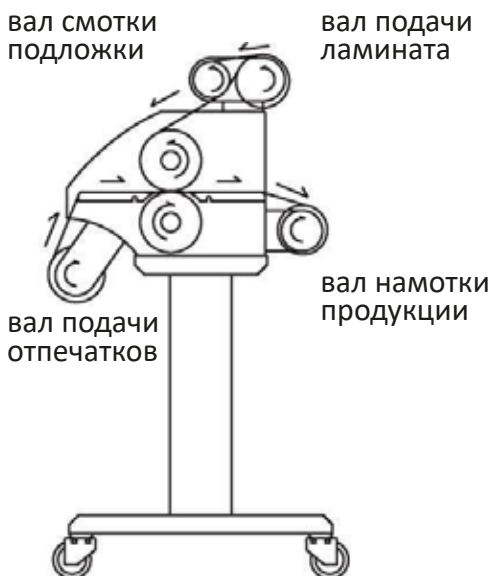

ламинат с подложкой	ламинат без подложки
<p>Diagram showing the laminator operation with a substrate. Labels: вал смотки подложки (top left), вал подачи ламината (top right), вал подачи отпечатков (bottom left), вал намотки продукции (bottom right).</p>	<p>Diagram showing the laminator operation without a substrate. Labels: разглаживающий вал (top left), вал размотки (top right), вал подачи ламината (middle right), вал подачи отпечатков (bottom left), вал намотки продукции (bottom right).</p>

4.5 Ламинация

1. Включите ламинатор (переведите выключатель в положение «I»).
2. Выполните шаги в п. 4.3 «Загрузка плёнки»
3. Установите требуемую температуру.
4. Проведите ламинирующую плёнку под верхней штангой.
5. Отделите подложку и приклейте её к валу намотки подложки.
6. Протяните ламинирующую плёнку и установите ручку регулировки прижима валов в положение «Up».
7. Для натяжения плёнки используйте вспомогательную панель.
8. Убедитесь, что подача плёнки производится без загибов и складок.
9. Приклейте материал к вспомогательной панели.
10. Установите ручку регулировки прижима валов в положение «Down».
11. Остановите работу ламинатора незадолго до окончания нанесения ламината.
12. Приклейте к концу полотна с отпечатками небольшой кусок плёнки из отходов.
13. Аккуратно отрежьте заламинированный материал.



Схема панели управления:

- индикатор холодной ламинации
 - индикатор нагрева
 - индикатор готовности
 - экран
 - кнопка повышения температуры
 - кнопка понижения температуры
 - выключатель нагрева
 - переключатель режима работы
 - кнопки регулировки скорости
 - переключатель направления
- Индикатор холодной ламинации: светится при отсутствии нагрева;
 - Индикатор нагрева: светится при нагреве;
 - Индикатор готовности: светится когда температура вала достигла заданной;
 - Экран: отображает текущую и заданную температуру

- Кнопка Set: нажмите ее и настройте желаемую температуру нагрева;
- Переключатель режима работы: в непрерывном режиме валы крутятся вперед, либо назад без остановки. В дискретном режиме пользователь управляет вращением валов с помощью педали.
- Переключатель направления вращения: переключает направление вращения валов;
- Выключатель нагрева: включает/выключает нагрев вала;
- Регулятор скорости работы: регулирует скорость вращения валов;
- Тумблер подъема вала: поднимает/опускает верхний прижимной вал.

Датчик температуры



Инфракрасный датчик температуры дает большую точность по сравнению традиционными методами измерения.

Кнопка аварийной остановки



Используется для аварийной остановки ламинатора

Ручка поднятия и опускания прижимного вала



Воздушный компрессор



Датчик безопасности



Фиксаторы материала



5. ТЕХНИЧЕСКИЕ ПАРАМЕТРЫ

Модель	FY-1600DA
Ширина ламинирования	1600 мм
Максимальная толщина материала	35 мм
Скорость	0-7 м/мин
Диапазон нагрева	до 60 °С
Механизм подъема вала	Пневматический
Контроль температуры	Инфракрасный датчик
Время разогрева	10-15 мин
Потребляемая мощность	800-1000 Вт
Рабочее напряжение сети	110/220 В
Масса оборудования	200 кг
Размеры оборудования	2250 мм x 820 мм x 740 мм

6. ОСОБЕННОСТИ ОБОРУДОВАНИЯ

120 Вт приводной двигатель	Силиконовый нижний прижимной вал диаметром 130мм
Регулируемая параллельность валов	Автоматический механизм смотки готовой продукции
Термостойкий силиконовый верхний вал диаметром 130мм	Прецизионный механизм подачи
Бесконтактный контроль температуры	Ножной переключатель

7. УХОД

Протирайте корпус смоченной водой тканью. Вытирайте насухо.

Валы также протирайте тканью смоченной водой. Не используйте абразивы, стальные губки и прочее, способное повредить поверхность валов.

Смазывайте приводную цепь и звёздочки машинным маслом или смазкой на основе литиевого мыла через 6 месяцев или 1000 часов работы – в зависимости от того, что наступит ранее.

8. УСТРАНЕНИЕ НЕИСПРАВНОСТЕЙ

ПРОБЛЕМА	ПРИЧИНА	УСТРАНЕНИЕ
Ламинатор не включается	Ламинатор не подключен в розетку с заземлением или кнопка включения в позиции «О».	Подключите ламинатор в розетку с заземлением и убедитесь, что кнопка включения в позиции «I».
Валы не вращаются	Нажата Кнопка экстренного выключения.	Отожмите Кнопку экстренного выключения.
	Вал с материалом установлен неправильно.	Правильно установите вал с материалом, чтобы активировался переключатель.
	Перегорел предохранитель мотора.	Замените.
Ламинатор не нагревается	Температура не успела подняться.	Включите нагрев и подождите.
Замятие ламинации	Восходящее/нисходящее замятие	Ослабьте натяжение верхнего/нижнего валов

СЕРВИСНОЕ ОБСЛУЖИВАНИЕ

Компания «ЗЕНОН» предоставляет услуги по гарантийному и постгарантийному обслуживанию техники, приобретенной в нашей компании.

Для вашего удобства создана сеть сервисных центров.

Если у вас возникли вопросы позвоните нам + 7 (495) 788-07-75, доб. 2360 или напишите электронное письмо service@zenonline.ru